



## pellet<sup>top</sup> touch

30 - 70 kW



**A++**

mit Regelung

**5**  
JAHRE  
SYSTEM  
GARANTIE



Pellets

### Pelletsvergasertechnologie

- + Höchste Wirkungsgrade
- + Touchscreen-Regelung
- + Automatische Ascheaustragung

# SOLARFOCUS





## Heizkomfort

ist Wohnkomfort

- + Gute Wärme wächst nach
- + Kompakte Bauweise
- + Unsere Erfahrung ist Ihr Nutzen

## 5 Jahre Systemgarantie

Heizkosten sparen und ein sicherer Betrieb sind uns ein großes Anliegen. Um einen effizienten Betrieb zu gewährleisten ist das Zusammenspiel aller Komponenten unverzichtbar. Aus diesem Grund gibt SOLARFOCUS 5 Jahre Systemgarantie auf alle von SOLARFOCUS gelieferten Komponenten. Voraussetzung: Ein Wärmeerzeuger, ein Speicher (Puffer oder Trinkwasserspeicher) und mindestens ein Zubehör (z.B. Pumpengruppe, Frischwassermodul).

Detaillierte Informationen finden Sie unter [www.solarfocus.com](http://www.solarfocus.com)



# pellet<sup>top</sup> Pelletkessel

## pellet<sup>top</sup> – Der Klassiker

- Bis zu **94,8 %** Kesselwirkungsgrad
- Kompakte Bauweise – passt in beinahe jeden Heizraum
- Intuitives 7" Touch-Display mit my**SOLARFOCUS**-App
- **Leistungsgrößen:** 35, 45, 49 und 70 kW mit Kaskadenschaltung bis 420 kW möglich

## Einsatzbereiche

- Neubauten und Renovierung
- Ein- und Mehrfamilienhäuser
- Hotellerie, Industrie und Gewerbe



# Die Vorteile im Überblick

## Kompakte Brennereinheit

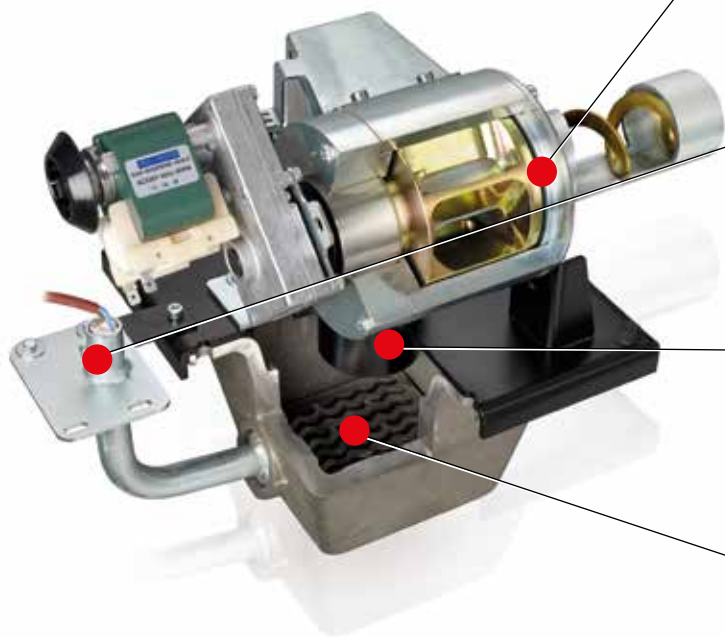

### Einschubschnecke mit Einachs-Zellradschleuse

Keine Ketten und Zahnräder – geräuscharm und wartungsfrei.

### Automatische Zündung

Der Glühstab benötigt nur 260 W.

### Fallstufensystem mit Sturzbrandtechnik

Keine Zerstörung des Glutbettes, da die Pellets von oben auf das Glutbett fallen.

### Edelstahl-Brennrost-Reinigung

Reinigung des Brennrostes durch Schwerkraft, ohne bewegte Teile und aufwendige Mechanismen.

## Holzvergaserentechnologie

Restlose Verbrennung bei Flammenspitzentemperaturen von 1.200°C.



## Lambdasonde

Seit 1981 Erfahrung mit Lambdatechnik. Garantiert eine energiesparende Verbrennung in allen Lastbereichen.



## Wärmetauscherreinigung

Reibbahnen mit strömungsoptimierten Leitblechen reinigen automatisch die Wärmetauscher und sorgen für niedrige Abgastemperaturen.

rotierende Schabekante

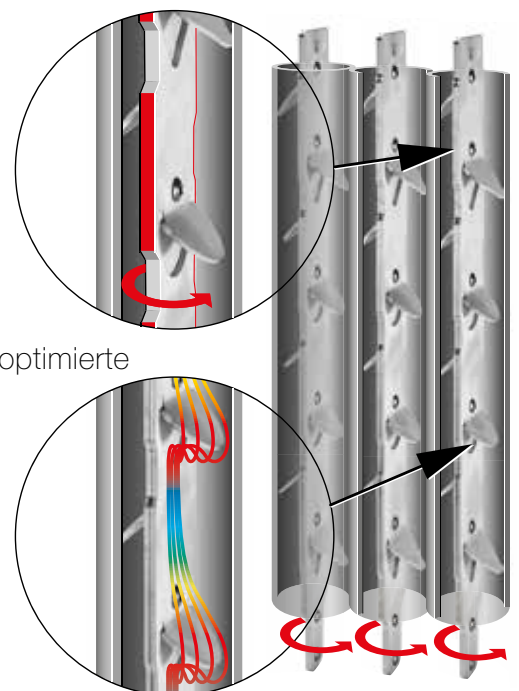

# pellet<sup>top</sup> 35 - 45

Der Spitzenreiter unter den Pelletkesseln!

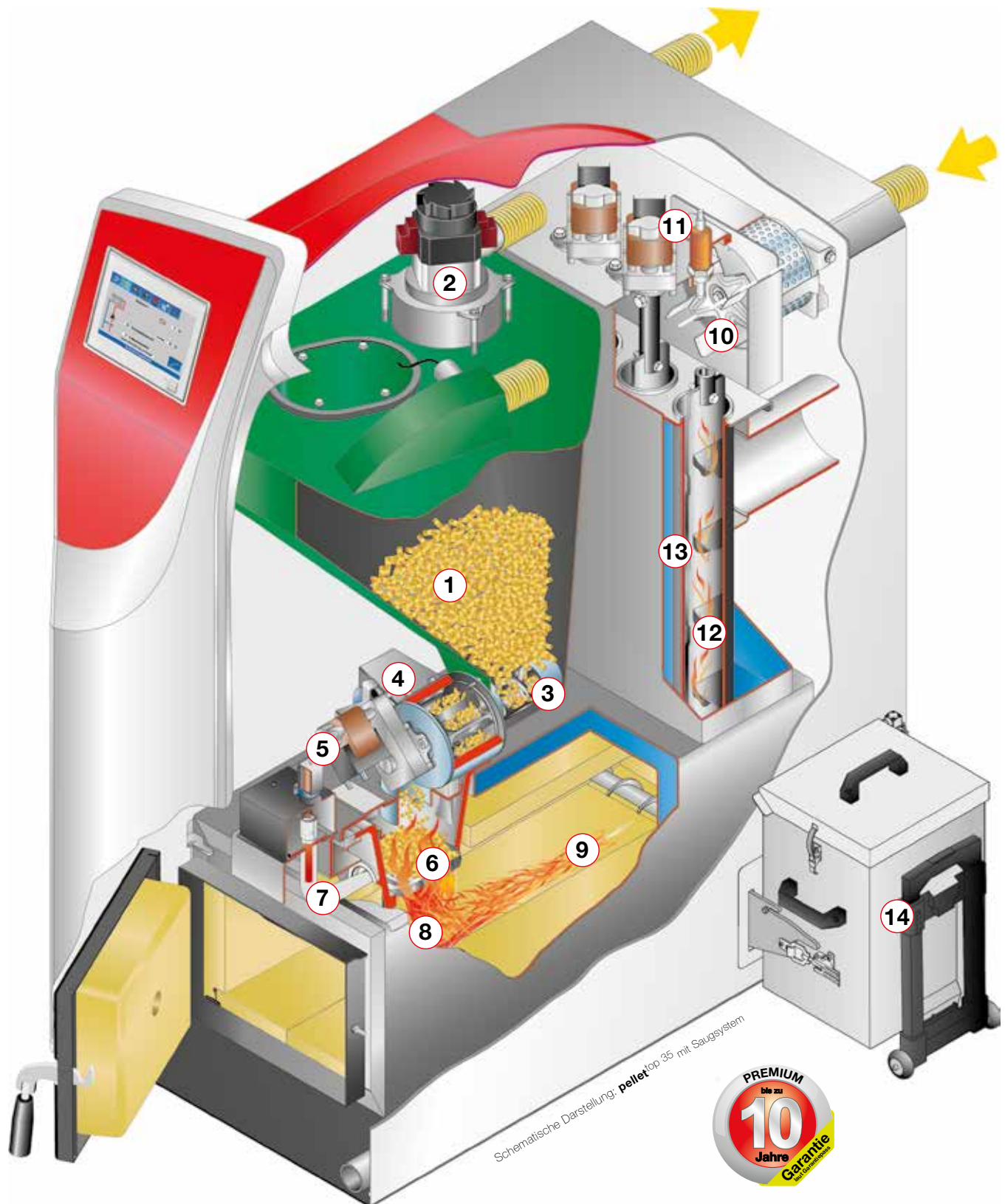

## Pellets-Vorratsbehälter (1) mit Saugturbine (2)

- Der pellet<sup>top</sup> verfügt über einen großzügigen Pellets-Vorratsbehälter. Die Saugturbine (2) sorgt in einem geschlossenen Kreislauf (Saug-Druck-System) in vorgegebenen Zeiten für die Befüllung.
- Heizraum und Pelletslagerraum müssen nicht unmittelbar nebeneinander sein. Die Saugturbine ist direkt am Pellets-Vorratsbehälter schallgedämmt montiert. Wartungsfreier, geschlossener Kreislauf.

# Ausgereifte Technik im Detail

## Einachs-Zellradschleuse (4)

- Vom Zwischenbehälter werden die Pellets mittels der Einachs-Zellradschleuse zum Brennraum transportiert. Die Einachs-Zellradschleuse schließt den Brennraum vom Zwischenbehälter ab. Sechskammersystem – in einer Achse zur Einschubschnecke (3) mit direkt angeflanschem, wartungsfreiem Getriebemotor (5).
- 100%ig rückbrandsicher auch bei Stromausfall. Geringster Stromverbrauch. Keine Ketten und Zahnräder – geräuscharm und wartungsfrei.

## Edelstahl-Brennrost (6)

- Über die Einachs-Zellradschleuse fallen die Pellets von oben auf den Edelstahl-Brennrost.
- Keine Zerstörung des Glutbettes, da die Pellets von oben auf das Glutbett fallen. Dadurch kommt es zu keiner Durchmischung von Asche und Glut und es werden beste Wirkungsgrade erreicht.

## Automatische Zündung (7)

- Die Zündung der Pellets erfolgt vollautomatisch über einen hochhitzebeständigen Vollkeramikglühstab.
- Der Glühstab benötigt nur 260 W. Zudem arbeitet er geräuschlos und ist wartungsfrei.

## Sturzbrandtechnik / Pelletsvergaser-technologie (8)

- Bei der Sturzbrandtechnik (Pelletsvergaser-technologie) wird das gelöste Holzgas durch den Brennrost gesaugt und in der Brennkammer (8) mit einer Flammenspitzen-temperatur von ca. 1.200°C restlos verbrannt.
- Optimale Brennstoffverwertung, höchste Wirkungsgrade.

## Edelstahl-Brennrost-Reinigung (9)

- Durch die Sturzbrandtechnologie wird die Asche automatisch nach unten in die Aschebox transportiert. Dadurch befinden sich keine bewegten Teile in der heißen Zone.
- Bei anderen Systemen, wie Unterschub und Fallstufensystemen, muss die Asche über einen aufwändigen Mechanismus (Wenderost, Kipprost, Walzenrost...) mechanisch entfernt werden.

## Saugzuggebläse (10)

- Die Verbrennungsluft wird durch das drehzahlge-regelte Saugzuggebläse kontrolliert angesaugt. Effizienter Außenläufermotor mit Edelstahl-lüfterflügel.
- Geräuscharm, wartungsfrei mit Drehzahlüber-wachung.



- Technik
- Nutzen

## Lambdasonde (11)

- Die Lambdatechnologie ermöglicht eine gleich-mäßige Verbrennung der Pellets. Um höchste Wirkungsgrade in den unterschiedlichen Lastbereichen sicherzustellen, ist die Lambdatechnologie unentbehrlich.
- Garantiert eine umweltfreundliche, energie-sparende Verbrennung in allen Lastbereichen. Seit 1981 langjährige Erfahrung mit Lambda-technik.

## Wärmetauscherreinigung (12)

- Die Reibahle (12) reinigt in voreingestellten Inter-va-len die Wand des Wärmetauschers (13) durch Rotation. Ein Anstieg der Abgastemperatur be-deutet Wirkungsgradverlust. Gereinigte Wär-me-tauscher sparen Brennstoff!
- AUTOMATISCH heißt AUTOMATISCH! Ein gleich-bleibend hoher Wirkungsgrad spart Energiekosten. Keine manuelle Nachreinigung nötig. Wartungs-frei.

## Automatische Ascheaustragung (14)

- Großzügige Aschebox wahlweise rechts oder links montierbar.
- Lange Entleerungsintervalle steigern Ihren Heiz-komfort. Auf Wunsch benachrichtigt Sie Ihr Handy, wenn die Aschebox zu entleeren ist.

# pellet<sup>top</sup> 49 - 70

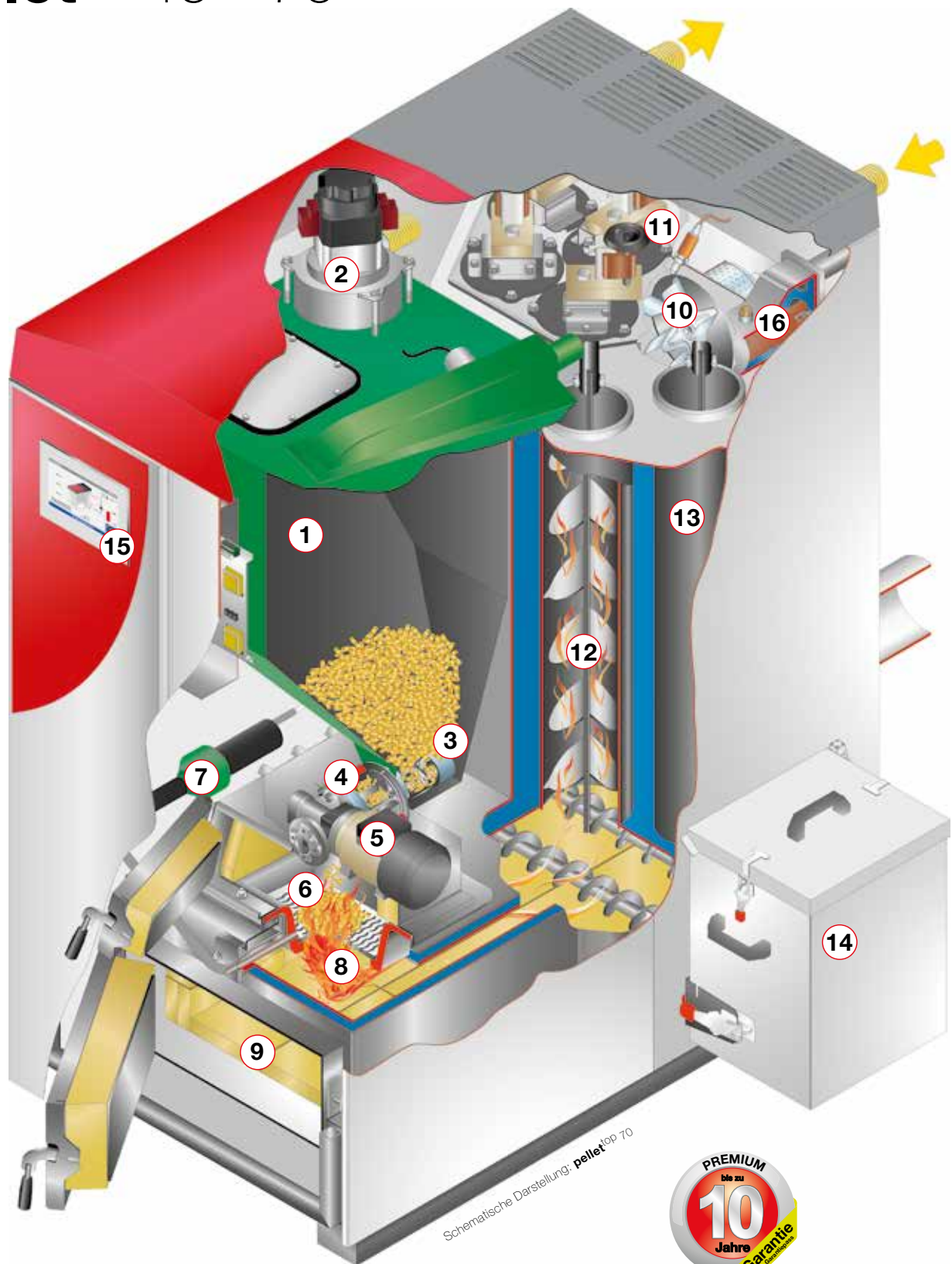

Schematische Darstellung: pellet<sup>top</sup> 70



## Legende:

- |                           |   |
|---------------------------|---|
| 1 Pellets-Vorratsbehälter | 9 Brennkammer                                   |
| 2 Saugturbine             | 10 Saugzuggebläse                               |
| 3 Einschubschnecke        | 11 Lambdatechnologie                            |
| 4 Einachs-Zellradschleuse | 12 Reibbahnen                                   |
| 5 Getriebemotor           | 13 Wärmetauscher                                |
| 6 Edelstahl-Brennrost     | 14 Automatische Ascheaustragung mit Aschebox    |
| 7 Automatische Zündung    | 15 Bedienerfreundlicher Touchscreen             |
| 8 Sturzbrandtechnik       | 16 Wärmetauscher für thermische Ablaufsicherung |



# Für noch mehr Leistung



## Kaskadenlösungen bis 420 kW

Die Pelletkessel **pellet<sup>top</sup>** 49 und 70 sind für die gewerbliche Nutzung und den mehrgeschossigen Wohnbau optimal geeignet. Mit der Möglichkeit zur Kaskadenregelung können Leistungen bis 420 kW realisiert werden. Im Sommer oder in der Übergangszeit, wenn nur ein Teil der Gesamtleistung erforderlich ist, deckt z. B. ein einziger **pellet<sup>top</sup>** 70 den Gesamtenergiebedarf ab. Die restlichen Kessel bleiben ausgeschaltet. Die höhere Effizienz gegenüber Großkesseln hilft Ihnen Brennstoff einzusparen.

Statistiken belegen, dass die maximale Leistung eines Kessels nur rund 10 % der Zeit eines Jahres erforderlich ist. In den restlichen 90 % des Jahres werden die Kessel nur im Teillast- oder Schwachlastbereich bzw. im Taktbetrieb, also nicht optimal, genutzt. Kaskadenlösungen wirken diesem Problem der ineffizienten Nutzung entgegen. Durch den größeren Leistungsbereich und den Preisvorteil beim Brennstoff sind sehr kurze Amortisationszeiten realistisch.

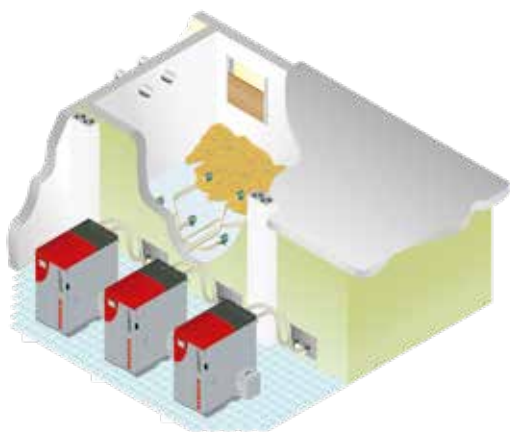

### Ihr Nutzen

- + Größtmögliche Betriebssicherheit: So können auch Wartungsarbeiten ohne Unterbrechung der Wärmeproduktion durchgeführt werden.
- + Die flexible Kombination der Leistungsklassen ermöglicht eine bedarfsgerechte Anpassung.

# Perfekte Regelung



## Klare Bedienung

SOLARFOCUS bietet mit seiner intuitiven Touchscreen-Regelung **ecomanager-touch** das Maximum an Regelungskomfort. Das moderne Regelungskonzept mit einfachster Bedienung via Touchscreen regelt neben dem Heizkessel auch das gesamte Heizsystem. So können alle Produkte von SOLARFOCUS innerhalb eines Wärmenetzes miteinander verknüpft werden und sind somit bestens aufeinander abgestimmt.

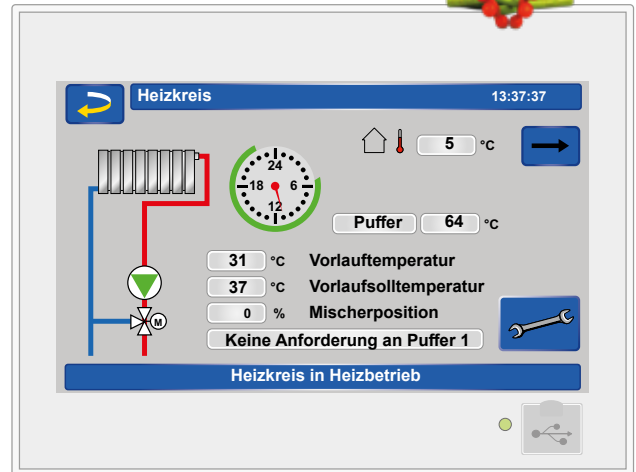

## Wetterprognose

Die Wetterprognose-Funktion (Wetterfrosch) ist serienmäßig integriert. Diese Top-Innovation bringt dem Nutzer nicht nur zusätzlichen Komfort, sondern hilft auch bares Geld zu sparen. Die Regelung bezieht Livedaten von einem Wetterserver und kommuniziert mit dem Kessel, wann er heizen muss – oder wann er es bleiben lassen kann, weil Sonnenschein erwartet wird.

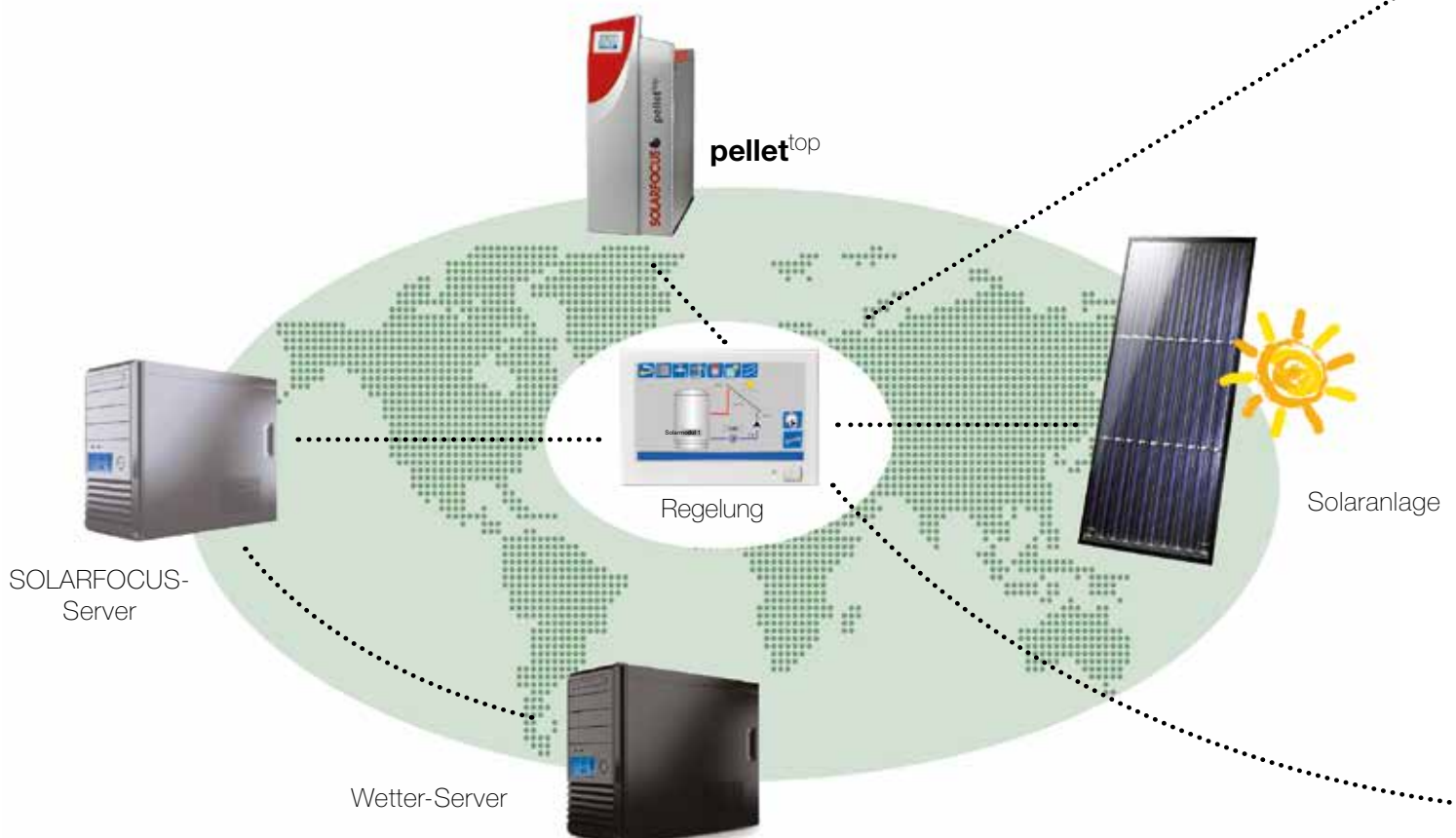

# Smart Home - Einbindung



Mit der kostenlosen App „my**SOLARFOCUS**“ können Sie die wichtigsten Funktionen Ihrer Heizung auch unterwegs steuern. So können zum Beispiel verschiedene Betriebsarten (Ferienbetrieb, Automatik- oder Absenkbetrieb) der Heizkreise ausgewählt oder die Temperaturen von Warmwasser und Pufferspeicher kontrolliert werden.

Auch die aktuelle Statuszeile des Wärmeerzeugers wird angezeigt. Ist zusätzlich eine Solaranlage mit Wärmemengenzähler installiert, wird außerdem der aktuelle und bisherige Solarertrag visualisiert. Wichtige Informationen erhalten Sie via Push-Nachrichten – so erfahren Sie auch z.B. wenn die Aschebox entleert oder der Pelletslagerraum aufgefüllt werden muss.

Das Einrichten der App funktioniert schnell und einfach über Ihr Smartphone und ist für Android und iOS verfügbar.

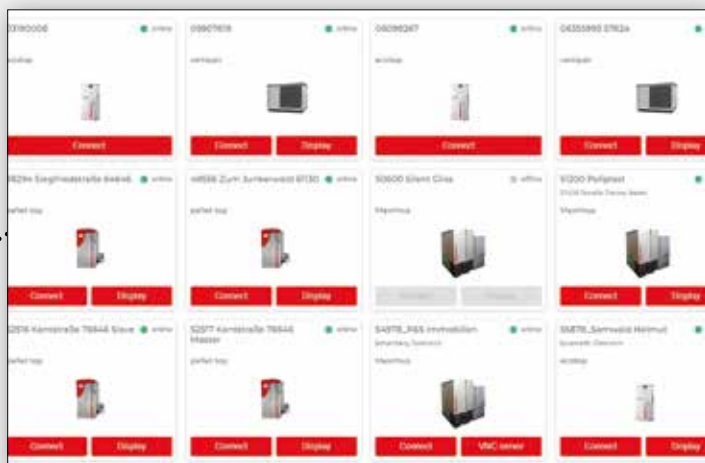

Bedienoberfläche von SOLARFOCUS Connect



SOLARFOCUS-Connect ist eine kostenpflichtige Plattform, bei der dem Kunden oder dem betreuenden Heizungsbauer in einer übersichtlichen Darstellung alle freigeschalteten Heizsysteme online dargestellt werden.

Im Gegensatz zur mySOLARFOCUS-App steht bei dieser Plattform ein vollständiger Fernzugriff via VNC auf den **ecomanager-touch** zur Verfügung. Dadurch können Fragen bzgl. Einstellungen live am Display erklärt werden. Ebenso sind gezieltere, schnellere Ferndiagnosen möglich.

## LOXONE

Die Produkte von SOLARFOCUS kommunizieren mit Hilfe einer integrierten Modbus-TCP-Schnittstelle auch mit der Smart-Home-Regelung von LOXONE. Es werden keine zusätzlichen Erweiterungen von SOLARFOCUS benötigt.



Mit Hilfe eines Konverters von KNX auf Modbus TCP-IP kann der **ecomanager-touch** mit einem KNX Steuerungssystem verbunden werden. Der dafür notwendige Konverter ist über einen KNX-Partners Ihres Vertrauens erhältlich.



# Nachhaltig – nachwachsend – günstig

## Jetzt umsteigen auf Pellets! Anlieferung bequem per Tankwagen



- Pellets werden ähnlich wie Öl mittels Tankwagen angeliefert und in den Lagerraum eingeblasen.
- Die max. Einblaslänge beträgt 30 Meter. Bei größeren Entfernungen halten Sie bitte Rücksprache mit Ihrem Lieferanten.
- Die Lagermenge sollte ungefähr die 1,5-fache Menge des Jahresverbrauches betragen.

## Achten Sie auf die Qualität der Pellets



ID-Nr.: DE 303

**ENplus – der  
Qualitätsmaßstab  
für Holzpellets**

- Gute Qualität wirkt sich mehrfach positiv aus: Hochwertige Pellets erzielen einen höheren Wirkungsgrad. Der Heizkessel muss seltener gereinigt werden, die Kessel-Lebensdauer steigt.
- SOLARFOCUS empfiehlt ausschließlich die Verwendung geprüfter Pellets. Norm ISO 17225-2 – der neue Maßstab für Holzpellets. So werden optimale Heizwerte erreicht und die Anlage geschützt.

## Spezifikationen von ENplus-A1 Pellets



- 1 kg Pellets entspricht rund 4,7 kWh  
2 kg Pellets ersetzen rund 1 Liter Heizöl  
Schüttgewicht = 650 kg/m<sup>3</sup>
- Länge bis 40 mm (1 % darf max. 45 mm lang sein)  
Partikel kleiner 3,15 mm = max. 1 % der Masse
- Aschegehalt = max. 0,7 % der Masse  
Ascheerweichungstemperatur = min. 1.200°C  
Wassergehalt = max. 10 %

# Lager- und Fördersysteme

## pellet<sup>top</sup> mit Saugsonden und Saugsonden-Umschaltseinheit (SSUE) manuell oder automatisch

- Schlauchlänge max. 20 m (Kessel - SSUE)  
Förderhöhe max. 2,5 m (Kessel - SSUE)
- Optimale Raumausnutzung  
Geringster Montageaufwand  
Auch für verwinkelte Lagerräume



## pellet<sup>top</sup> mit Pelletsbox 350 Liter (manuell befüllbar), oder Pelletsbox mit Saugaustragung

Entnahme mit Schnecke

- Schlauchlänge max. 35 m  
Förderhöhe max. 5 m

Entnahme mit Saugsonde

- Schlauchlänge max. 20 m  
Förderhöhe max. 2,5 m

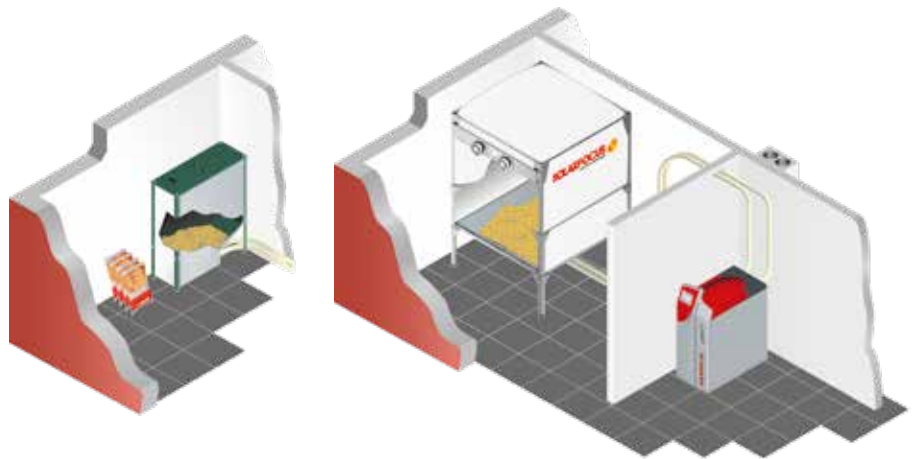

## pellet<sup>top</sup> mit Schneckenförderung für Raumausbringung

- Schlauchlänge max. 35 m  
Förderhöhe max. 5 m
- Schneckenlänge max. 6 m
- Vollständige Lagerraumentleerung möglich

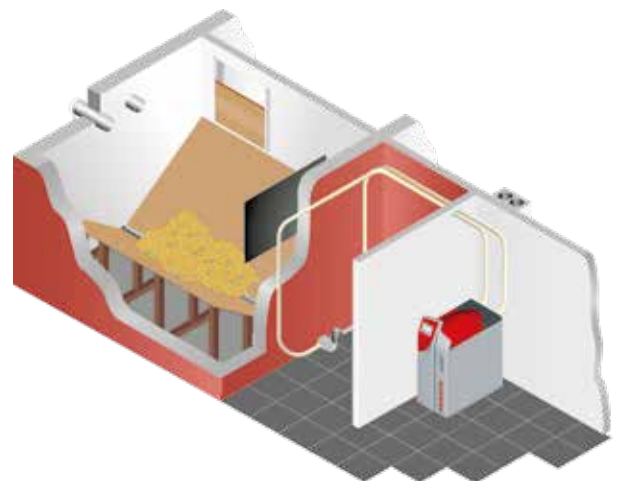

# Ideal mit Solaranlage kombinierbar

## pellet<sup>top</sup> mit Schichtpufferspeicher und Frischwassermodul FWM<sup>autark</sup>

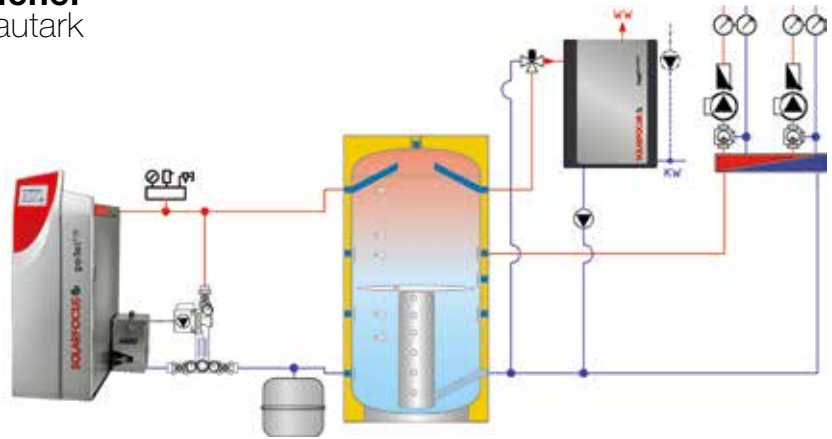

## pellet<sup>top</sup> mit Hygiene-Kombispeicher und Solaranlage

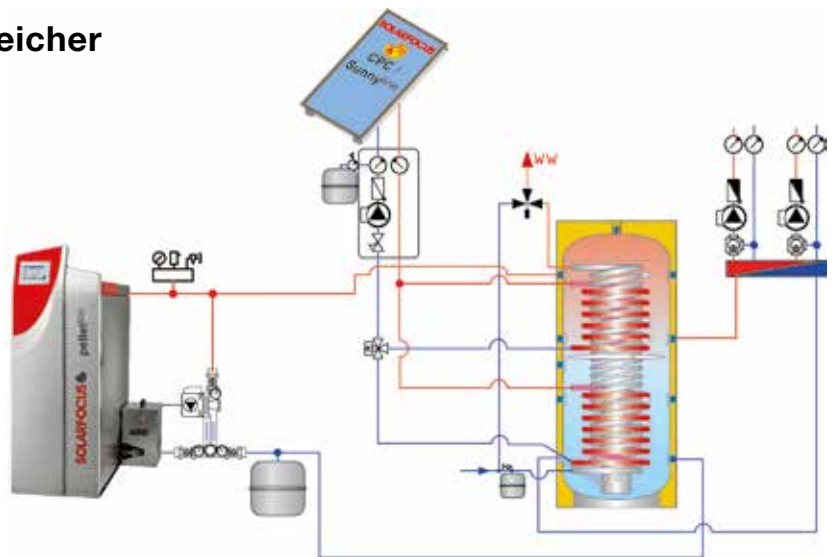

## pellet<sup>top</sup> mit Schichtpufferspeicher, Trinkwasserspeicher und Solaranlage

Weitere Hydraulik-Schemen verfügbar – wir helfen Ihnen gerne bei der Planung!

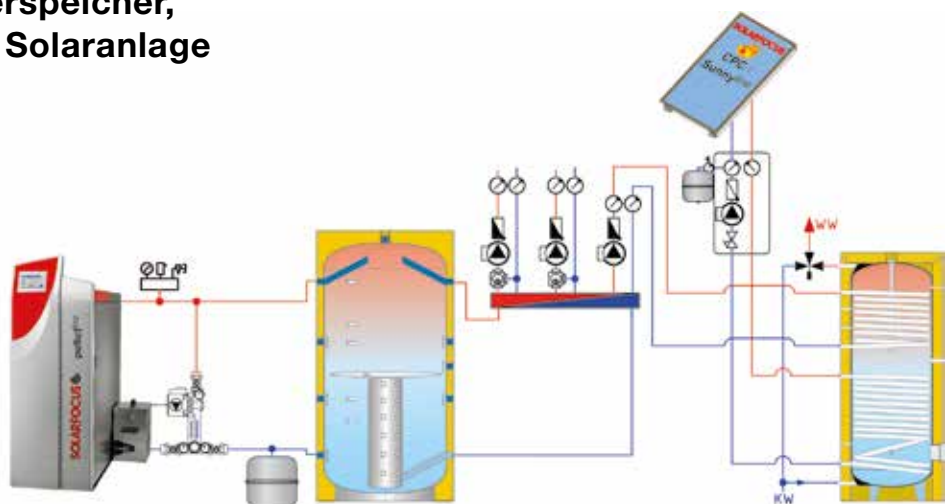

### Pufferspeicher

- Auch bei automatisch beschickten Heizkesseln empfiehlt SOLARFOCUS den Einbau eines Pufferspeichers
- Bessere Anpassung an die benötigte Heizlast
- Der Heizkessel läuft immer im optimalen Betriebsbereich
- Minimierung der Kesselstarts
- Verlängerung der Lebensdauer Ihres Heizkessels
- Mit Solaranlagen perfekt kombinierbar

# Perfektion und Leidenschaft

steht bei unserer Produktentwicklung im Vordergrund. Am Standort St. Ulrich befinden sich die Bereiche Forschung, Entwicklung, Produktion, Qualitätssicherung und Verwaltung. SOLARFOCUS beschäftigt Menschen, denen die Umwelt und der Einsatz erneuerbarer Energien ein wichtiges Anliegen sind.



St. Ulrich/Steyr (Austria)



Lorsch (Germany)

## INNOVATION – WIRTSCHAFTLICHKEIT – QUALITÄT

SOLARFOCUS gestaltet die Zukunft mit Produkten, die den Menschen dienen und die Umwelt entlasten! SOLARFOCUS beschäftigt sich mit der Entwicklung, dem Bau und dem Vertrieb von solar- und umwelttechnischen Produkten mit den Schwerpunkten:

Biomasseheizungen  
Solaranlagen  
Wärmepumpen  
Frischwassertechnik



SOLARFOCUS ist einen Schritt voraus: Durch laufende Forschung, Entwicklung und Zusammenarbeit mit renommierten Forschungsinstituten und Partnern können wir eine dynamische Firmenentwicklung verzeichnen. Unsere Produkte werden in Europa ausschließlich über den Fachhandel angeboten. Permanente Schulungen und Seminare mit unseren Partnern gewährleisten den Anlagenbetreibern projektorientierte Beratung und professionellen Einbau der Anlagen.

## AUSZEICHNUNGEN wie:

- Innovationspreis "Energie-Genie" 2022, 2019, 2016, 2011, 2003, 1995
  - Pegasus in Gold
  - Jungunternehmerpreis
  - UK Built It Award 2015
  - Best Business Award 2014
  - Slowenischer Innovationspreis 2014
  - Polnischer Innovationspreis „Zloty Medal“ 2012 u. 2013
  - Italienischer Innovationspreis für energieeffiziente Technologien 2012
  - Nominierung zum Staatspreis für Innovationen
  - Umweltschutzpreis des Landes Oberösterreich
  - Haustechnik Award 2004
- uvm. bestätigen unsere Philosophie.



## pellet<sup>top</sup> 35 und 45

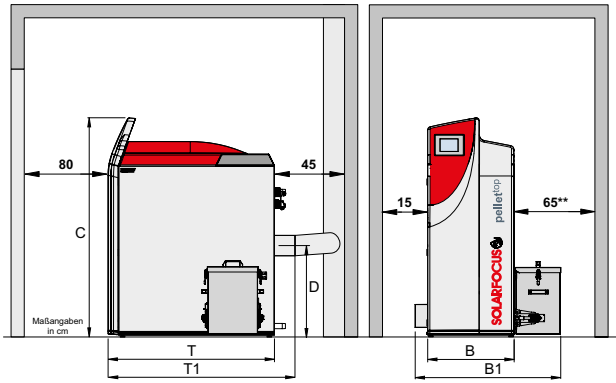

## pellet<sup>top</sup> 49 und 70

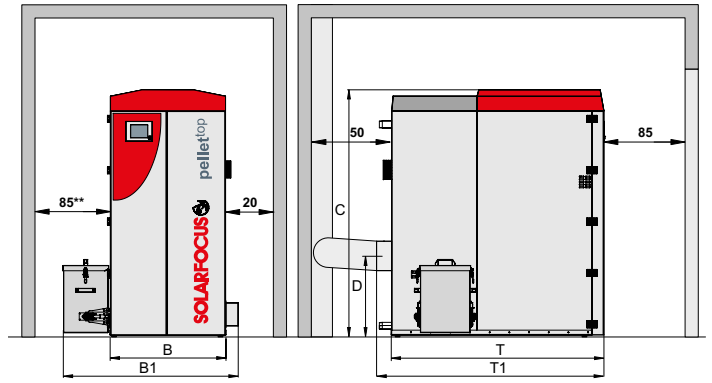

pellet <sup>top</sup>		35	45	49	70
Leistung	[kW]	10,5 - 35	13,4 - 45	14,7 - 49	21 - 70
Produktlabel Energieeffizienzklasse		A+	A+	A+	A+
Verbundlabel Energieeffizienzklasse (mit Regelung)		A++	A++	A++	A++
Tiefe ohne Gebläse (T)	[cm]	134	134	145	145
Gesamttiefe (T1)	[cm]	144	144	155	155
Breite (B)	[cm]	55,5	55,5	79	79
Breite inkl. Aschebehälter (B1)	[cm]	94	94	120	120
Höhe inkl. Stellfüße* (C)	[cm]	156	156	172	172
Abgasrohr DM	[cm]	15	15	20	20
Höhe Abgasrohrmitte* (D)	[cm]	46	46	59	59
Gewicht	[kg]	554	560	882	882
Wasserinhalt	[l]	58	58	130	130
Pellet-Vorratsbehälter	[l]	95	95	250	250
Minimale Raumhöhe	[cm]	175	175	195	195

\* Stellfüße auf maximaler Einschraubtiefe

\*\*Zugänglichkeit zur Kesselrückseite muss gegeben sein (min. 45 cm links oder rechts)

## Alles aus einer Hand

- Biomasseheizungen
- Solaranlagen + PV
- Wärmepumpen
- Frischwassertechnik



### Produkte für



Ihr persönlicher Betreuer

**Österreich**  
**SOLARFOCUS GmbH, Werkstraße 1, A-4451 St. Ulrich/Steyr**

office@solarfocus.at      Tel.: 07252 50 002 - 0  
 www.solarfocus.at      Fax: 07252 50 002 - 10

**Deutschland**  
**SOLARFOCUS GmbH, Marie-Curie-Str. 14-16, D-64653 Lorsch**

office@solarfocus.de      Tel.: 06251 13 665 - 00  
 www.solarfocus.de      Fax: 06251 13 665 - 50

**Suisse**  
**SOLARFOCUS Schweiz GmbH, CH-6246 Altishofen**

Feldmatt 12      Tel.: 041 984 08 80  
 www.solarfocus.ch      info@solarfocus.ch